

**SVP-Platine 13a**  
**Hauptprozessor**

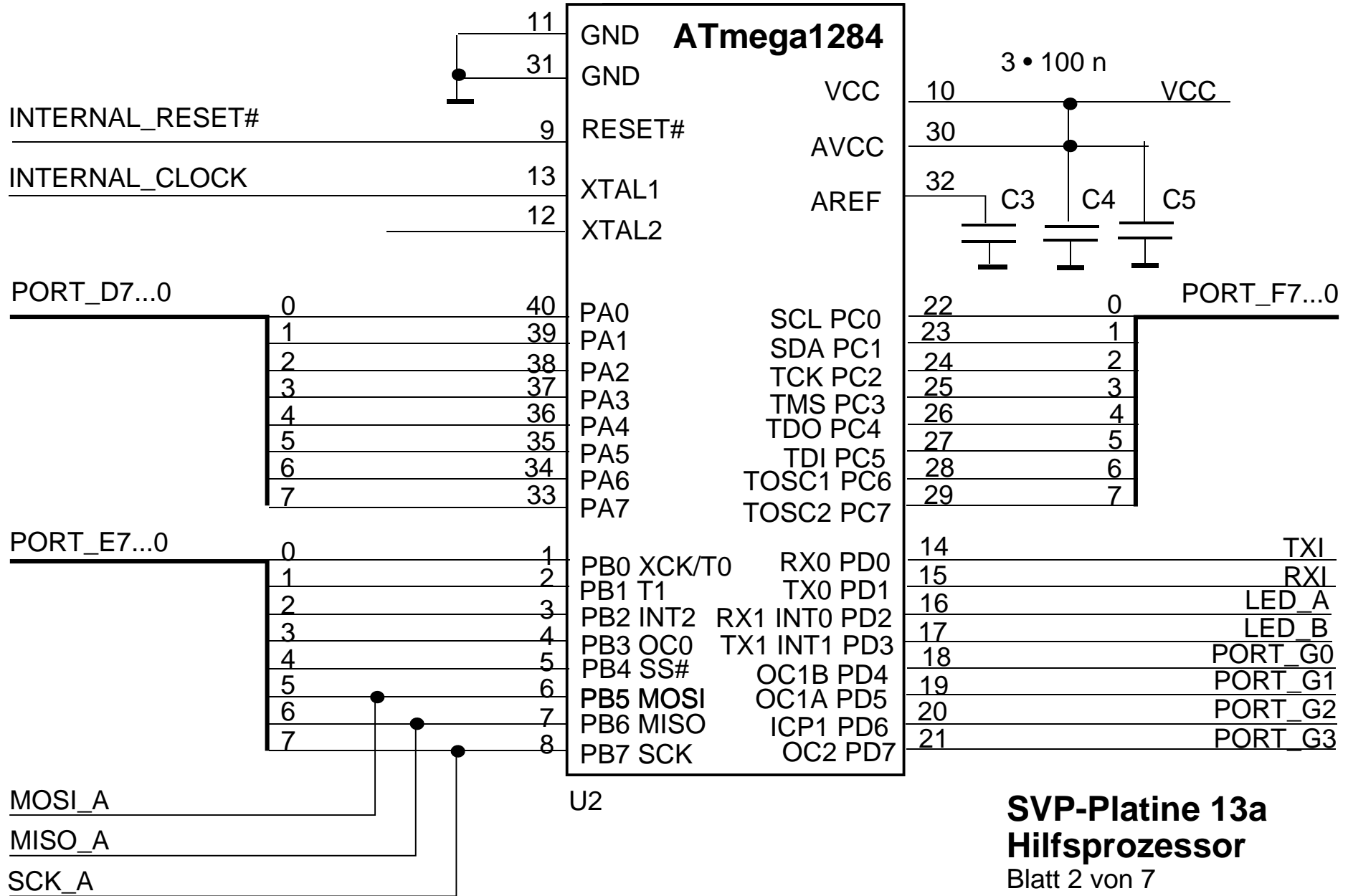

## SVP-Platine 13a Hilfsprozessor

Blatt 2 von 7

Stand: 1.1 vom 11. 11. 13

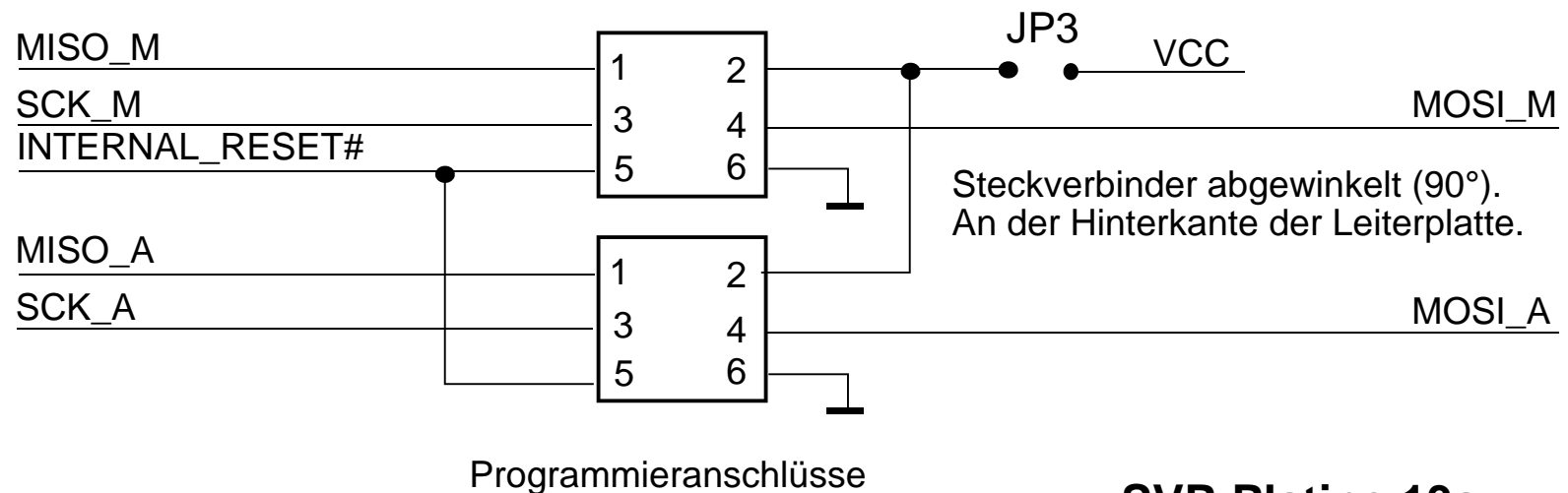
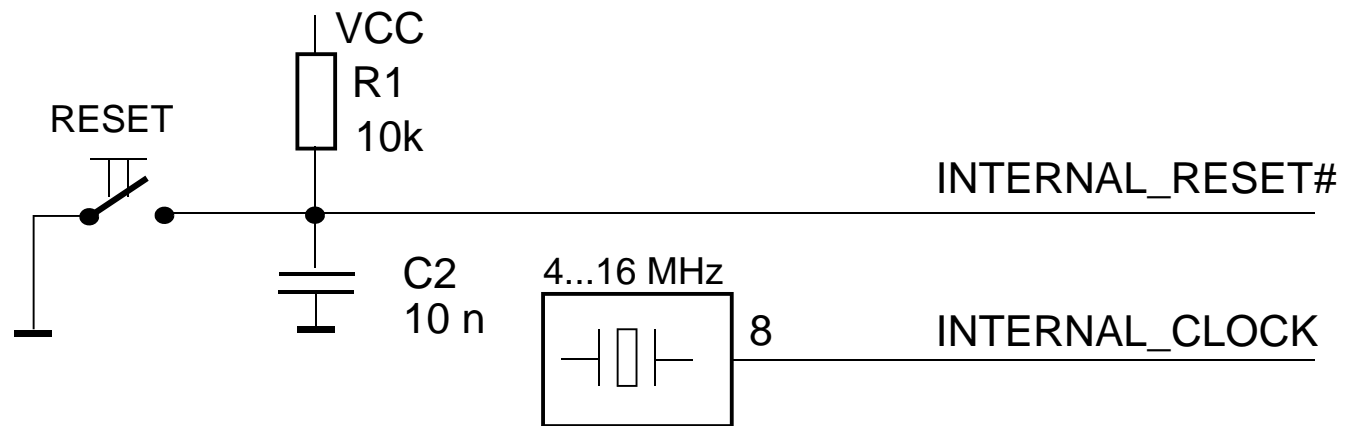

## SVP-Platine 13a Allgemeines

Blatt 3 von 7

Stand: 1.1 vom 11. 11. 13

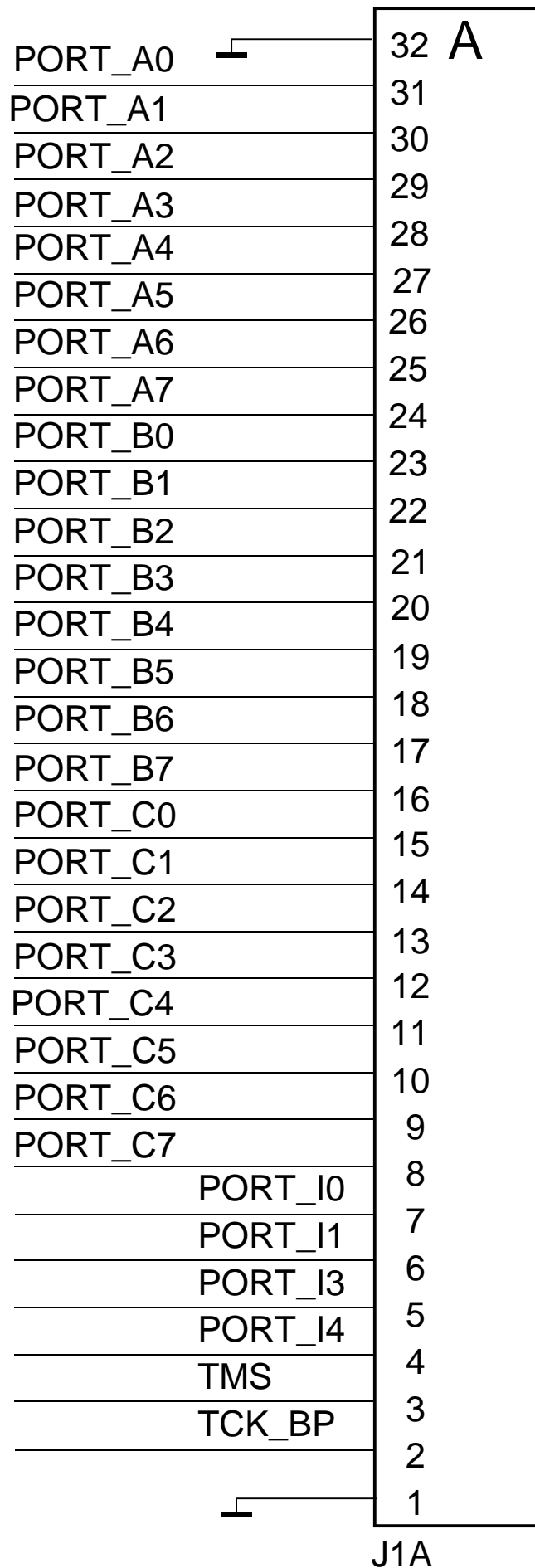

J1A

Nach rechts eingerückte Signale werden hier nicht genutzt.

**SVP-Platine 13a**  
**Steckverbinder Reihe A**

Blatt 4 von 7

Stand: 1.1 vom 11. 11. 13

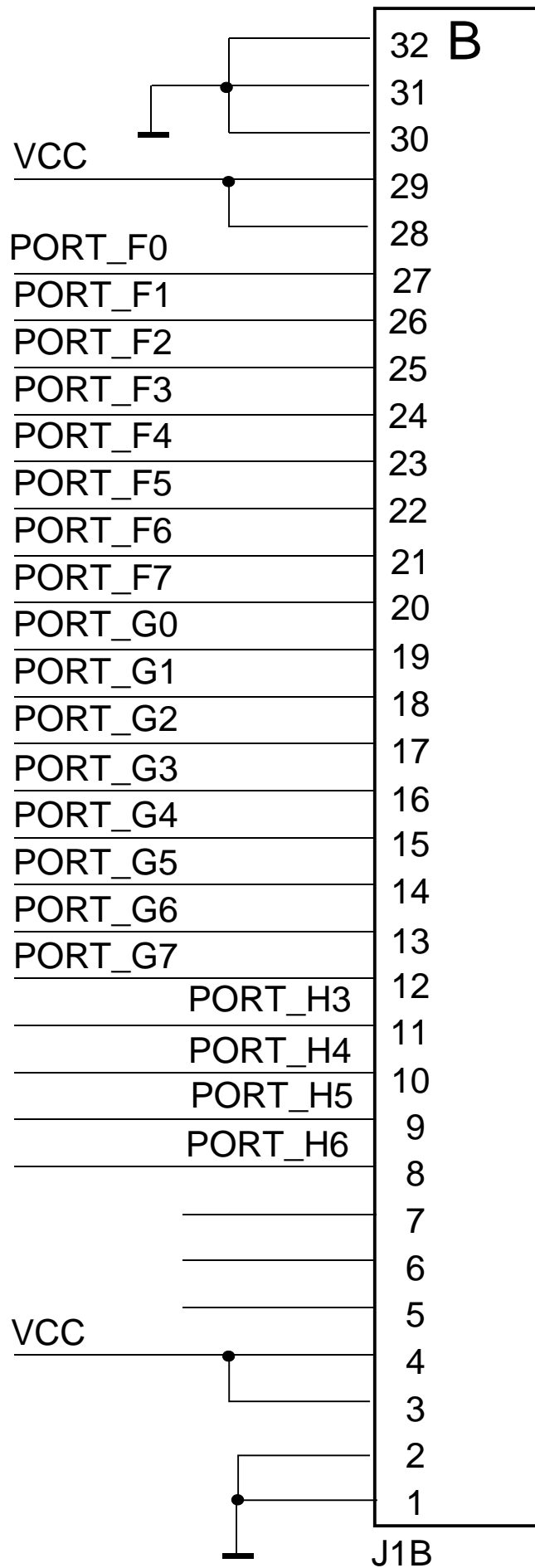

Nach rechts eingerückte  
Signale werden hier nicht  
genutzt.

## SVP-Platine 13a Steckverbinder Reihe B

Blatt 5 von 7

Stand: 1.1 vom 11. 11. 13

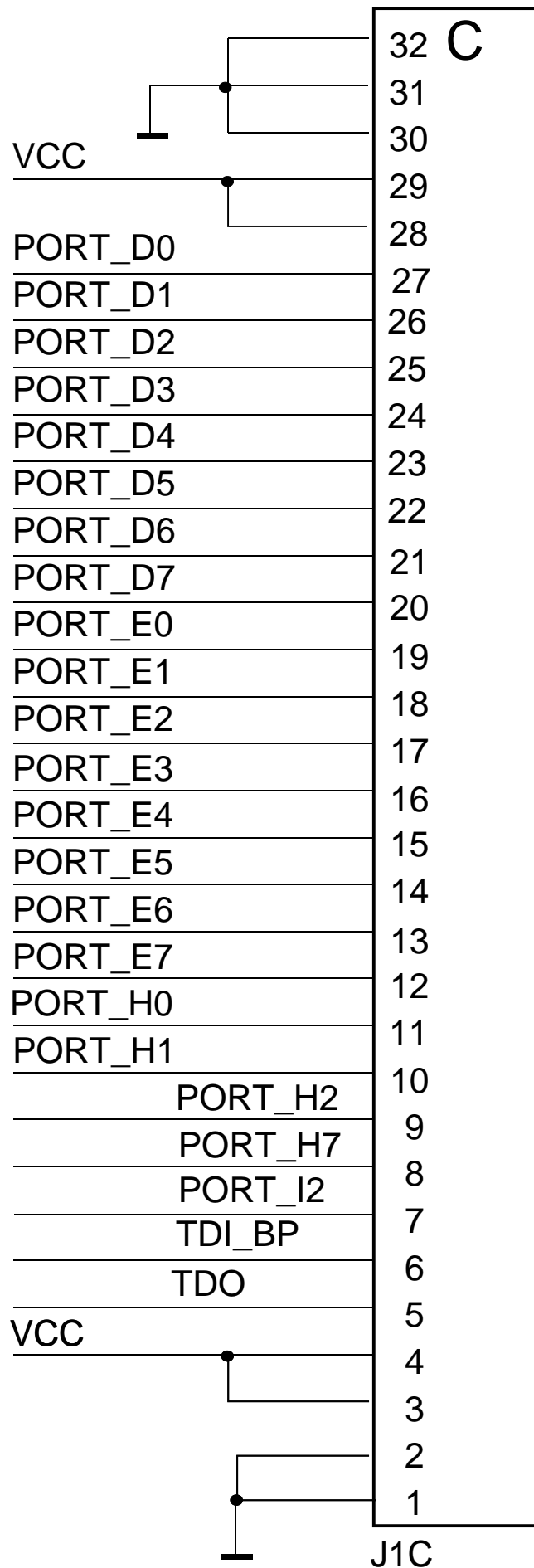

Nach rechts eingerückte Signale werden hier nicht genutzt.

**SVP-Platine 13a**  
**Steckverbinder Reihe C**

Blatt 6 von 7

Stand: 1.1 vom 11. 11. 13

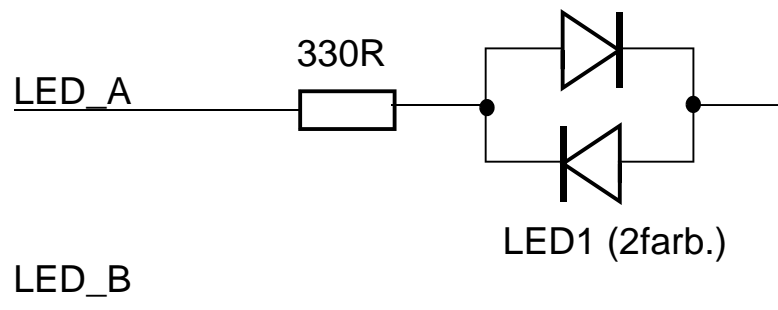
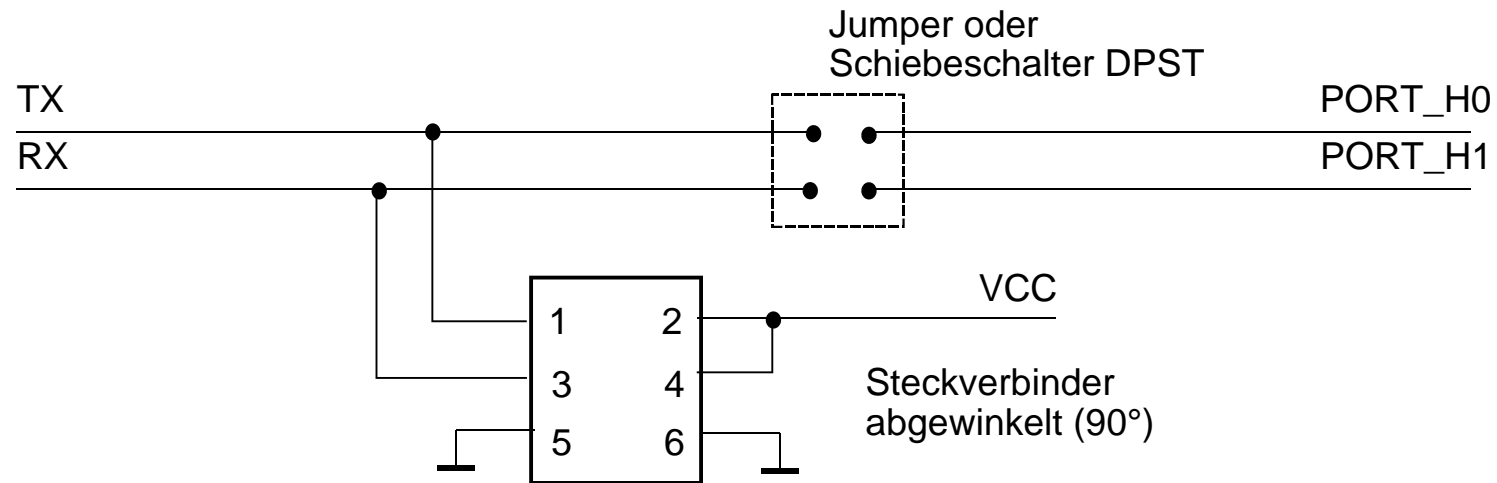

Alles an der Hinterkante der Leiterplatte.

## SVP-Platine 13a Serielle Schnittstelle

Blatt 7 von 7

Stand: 1.1 vom 11. 11. 13